

# Rouleau Flexible Monobloc INBI'

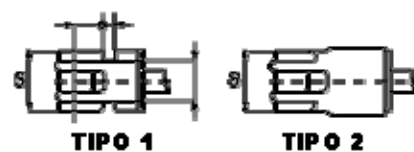
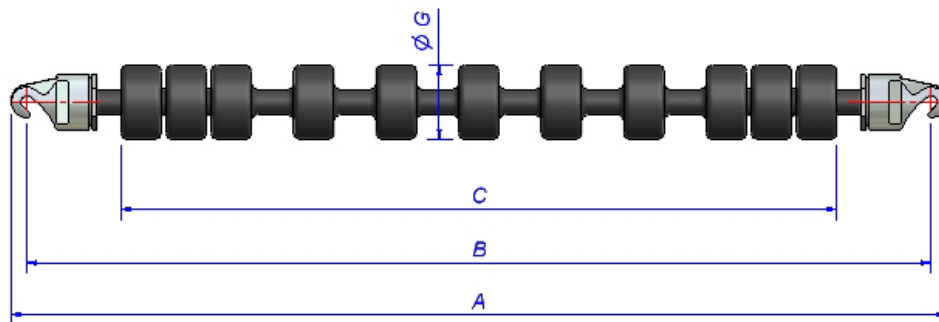

TABLE DE DIMENSIONS

Bande mm.	-A-	-B-	-C-	-G-	-S-	N° Disque	Configuration disque	Type	Poid Kg.
400mm.(16")	704	672	483	76	57	7	2-3-2	1	3.5
500mm.(20")	798	766	565	76	57	9	3-3-3	1	4.0
600mm.(24")	906	874	668	76	57	10	3-4-3	1	4.2
650mm.(26")	959	927	732	76	57	11	3-5-3	1	4.5
700mm.(28")	1.003	971	760	76	57	11	3-5-3	1	4.6
750mm.(30")	1.055	1.023	826	76	57	13	4-5-4	1	4.7
800mm.(32")	1.102	1.070	900	76	57	13	3-7-3	1	5.0
900mm.(36")	1.219	1.187	990	76	57	15	4-7-4	1	5.6
1.000mm.(42")	1.400	1.362	1.117	92	62	17	4-9-4	2	9.5
1.200mm.(48")	1.554	1.520	1.298	92	62	19	4-11-4	2	10.3
1.400mm.(54")	1.718	1.684	1.434	92	62	21	4-13-4	2	11.0

**Notes:**

- ◆ Disponible en caoutchouc noir antiabrasif, en caoutchouc blanc (pour l'industrie alimentaire) ainsi qu'en polyuréthane.
- ◆ Demandez les Instructions Générales de Montage.
- ◆ Pour obtenir des données et la construction des supports, vous pouvez contacter notre Département Technique.

Consultez avec notre Département Technique pour n'importe quel doute ou consultation qui désire nous réaliser.

